



95 ans d'expérience dans le domaine de l'étanchéité industrielle

Référence dans l'étanchéité industrielle, le **GROUPE LATTY®** doit son positionnement de leader à une forte volonté d'investissement en Recherche et Développement sur des produits spécifiques pour vos matériels. Le **GROUPE LATTY®** conçoit et fabrique sur son site de production de BROU (28 - Eure-et-Loir) l'ensemble de ses gammes de produits, spécialement adaptées aux environnements industriels les plus exigeants.

Le GROUPE LATTY® est présent dans différents secteurs industriels... et vous propose :

- PÉTROCHIMIE
- ENERGIE
- CHIMIE
- PHARMACIE
- CRYOGÉNIE
- AGROALIMENTAIRE

- Des solutions complètes adaptées à chaque typologie de pompes
- Des gammes de produits standard ou sur-mesure
- Un laboratoire de recherches et d'essais
- La réalisation d'homologations de vos matériels
- Des formations adaptées à vos besoins
- Une fabrication française, gage de qualité

FORMATION



Un salarié bien formé est à la fois plus compétent et plus efficace !

Nos formations sont dédiées au choix des solutions d'étanchéité sur vos équipements industriels. Orientées vers la mise en œuvre et les bonnes pratiques de montage, elles sont gages de sécurité pour vos personnels et de fiabilité pour vos matériels.

Chaque année, nous organisons de nombreuses formations multilingues, réalisées sur notre site de production ou sur sites clients en :

- Robinetterie
- Machines tournantes
- Assemblages boulonnés

Nous sommes agréés Organisme de Formation.

LABORATOIRE R&D



Des solutions testées sur votre matériel

Le **GROUPE LATTY®** investit en moyenne chaque année 5% de son chiffre d'affaires en Recherche et Développement pour des nouveaux produits et process. L'entreprise a intégré au sein de son usine un laboratoire d'essais lui permettant de tester ses produits dans les conditions d'utilisation optimum ainsi que sur les propres matériels de ses clients.

Les recherches sont essentiellement basées sur la résolution des problématiques clients, qui peuvent être :

- réduire les efforts de frottement,
- utiliser des matériels simples et efficaces,
- diminuer les temps de maintenance,
- disposer de produits innovants.

Depuis plusieurs années, le **GROUPE LATTY®** a investi dans ses propres laboratoires d'essais et de tests, installés sur plus de 500 m² et disposant de plus de 15 cellules d'essais, équipées d'appareils de mesure de précision :

- pression : du vide jusqu'à 650 bar
- température : de -200°C à 650°C avec possibilité de réaliser des chocs thermiques
- vitesse : de 0 à 6000 tr/mn
- plusieurs spectromètres de masse à l'hélium pour la mesure des fuites.

Le **GROUPE LATTY®** est membre de la Fluid Sealing Association (FSA) et de l'European Sealing Association (ESA)

DIRECTIVES, NORMES ET HOMOLOGATIONS

Nos différentes gammes de garnitures mécaniques répondent aux homologations, directives et normes suivantes :



GARNITURE MÉCANIQUE LATTYsealis

La solution simple et robuste destinée aux applications difficiles.

La garniture mécanique LATTYsealis est une garniture simple effet compensée, avec option quench. Cette garniture mécanique est spécialement conçue pour **assurer une étanchéité optimale même avec des produits très difficiles** comme l'alumine, le phosphate, les produits abrasifs, colmatants, cristallisants ou corrosifs.

La particularité de la garniture mécanique LATTYsealis se situe au niveau de la membrane qui est constituée d'une âme en acier revêtue d'élastomère. Ce revêtement permet une protection chimique et mécanique à l'abrasion.

AVANTAGES

- Solution simple et robuste
- Ne nécessite ni rinçage, ni lubrification extérieure
- Facile à monter
- Revêtement de surface (protection contre l'abrasion) sur les différentes pièces en contact avec le produit à étancher
- Indépendant du sens de rotation
- Versions cartouche et quench existantes prêtes au montage
- Pas de blocage des faces dû au colmatage du joint torique semi dynamique

TYPES D'INDUSTRIES

- Mines, carrières
- Papeterie
- Sucrieries
- Cosmétique
- Traitement de l'eau
- Peinture

MATÉRIELS

- Pompes centrifuges
- Malaxeurs
- Mélangeurs
- Agitateurs

PARAMÈTRES D'UTILISATION (non associés)

Diamètres disponibles : de 20 à 180 mm

- Pression : < 20 bar (2 MPa)
- Températures : de -30 à +200 °C (de -22 à +392 °F)
- Vitesse : < 20 m/s



MATÉRIAUX

- **Partie fixe** : Carbure de Tungstène liant nickel (U2),
option possible : Carbure de silicium (U6)
- **Partie tournante** : Carbure de Tungstène liant nickel (U2),
option possible : Carbure de silicium (U6)
- **Étanchéité secondaire** : HNBR / FKM / EPDM / FFKM
- **Métallurgie des pièces** : 304 (1.4301) ou 316 (1.4401)
Support en 316 L (1.4404) avec option de dépôt de carbure de chrome afin de les préserver de l'abrasion ou de l'érosion, y compris sur la chemise.

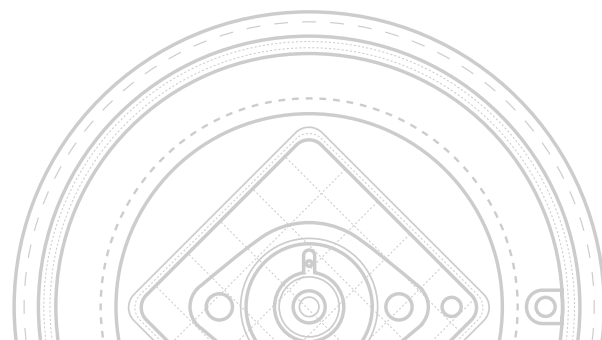

DESCRIPTIF DÉTAILLÉ - LATTYsealis

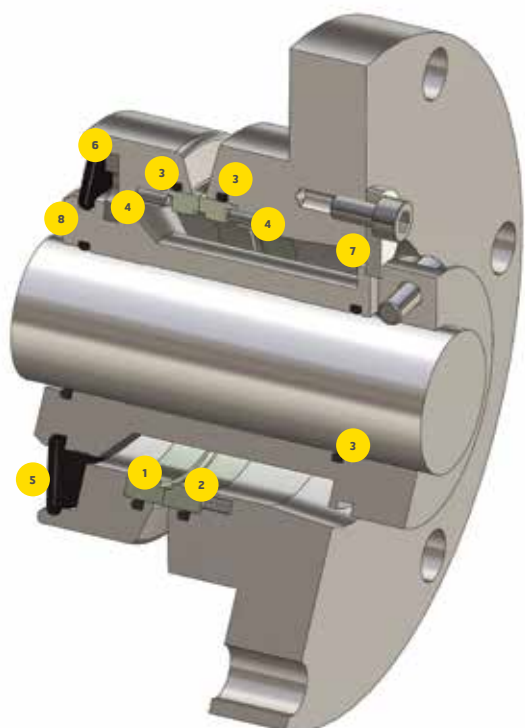

- | | | | |
|------------------------------------|---------------------|---------------------------|--------------------------|
| 1 Grain tournant | 2 Grain fixe | 3 Joints toriques | 4 Pions |
| 5 Membrane rondelle ressort | 6 Rondelle | 7 Cales de réglage | 8 Chemise d'arbre |

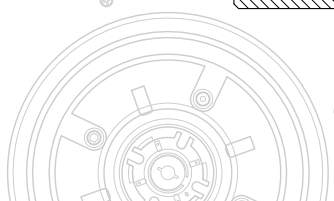
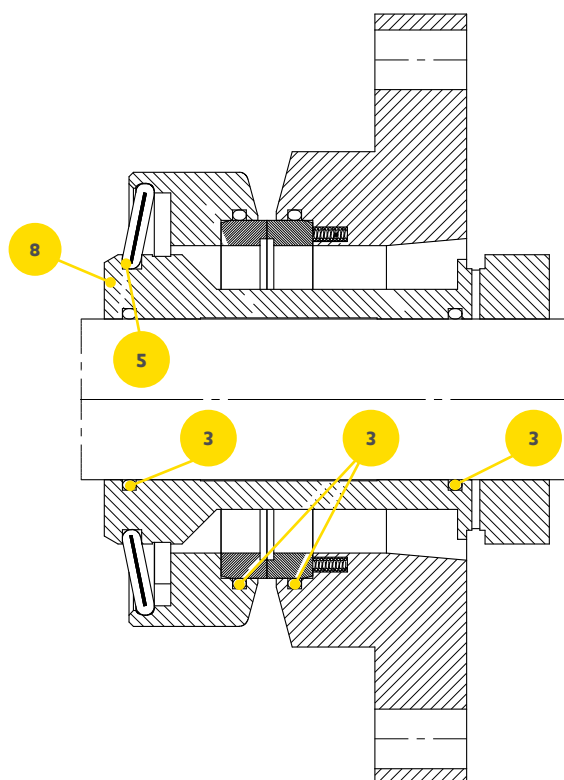
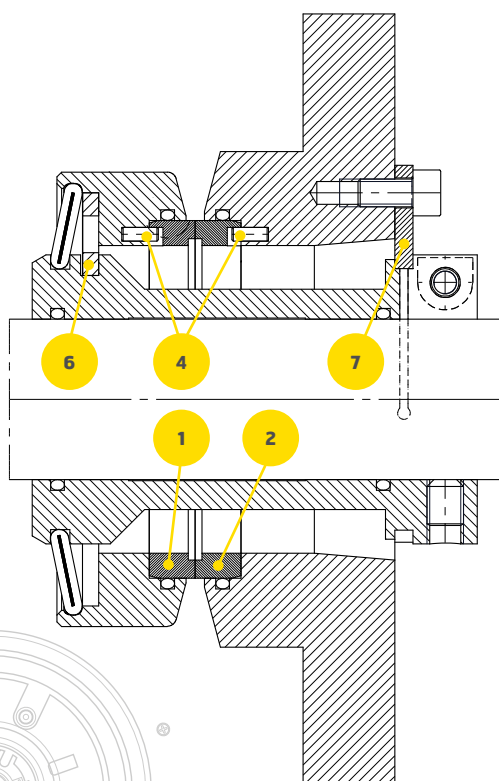

VERSION VISSÉE

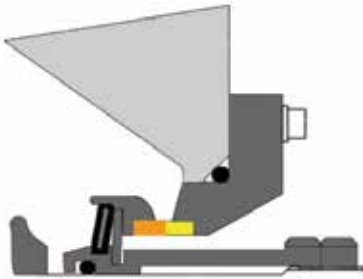

La chemise est vissée en bout d'arbre de l'équipement, permettant ainsi un réglage précis de l'effort du ressort. La pression de contact entre les faces de frottement est assurée par ce réglage.

VERSION SERRÉE

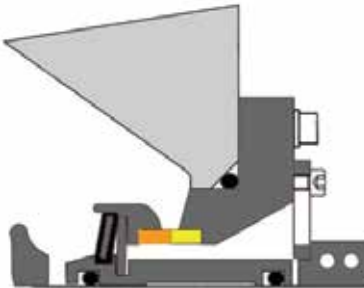

Ensemble cartouche pré-réglé en usine, prêt à être monté sur l'équipement. Par absence de contact de vis d'entraînement, cette version serrée montée sur arbre lisse n'endommage pas votre équipement.

VERSION QUENCH

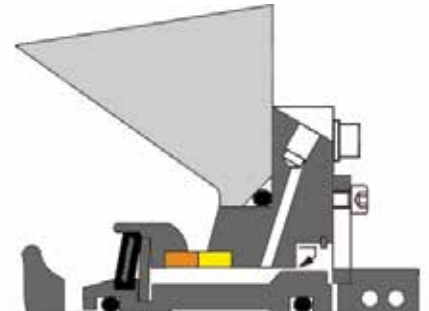

Elle assure le nettoyage et l'évacuation des éventuels dépôts côté atmosphère par circulation d'un autre fluide sans pression provenant d'une source extérieure.



Ne jetez plus vos garnitures mécaniques, faites des économies en les réparant !

Grâce à nos centres spécialisés pour le reconditionnement des garnitures mécaniques.

Le **GROUPE LATTY**® dispose d'un réseau de centres de services, de réparation et de reconditionnement de toutes vos garnitures mécaniques, boîtiers d'agitation, ect... en France et au travers de ses filiales à l'export.

Nos centres de services sont spécifiquement équipés pour répondre rapidement à vos attentes afin de :

- Vous conseiller sur la fiabilisation de vos étanchéités
- Expertiser vos matériels
- Adapter vos matériels aux évolutions technologiques et environnementales
- Etablir des devis gratuits personnalisés et détaillés des différentes opérations de reconditionnement
- Augmenter la durée de vie de vos matériels grâce au rétrofit,
- Réaliser des formations avec nos bancs pédagogiques instrumentés, sur site clients ou dans nos locaux.



LATTY® Centres de Services



LATTY INTERNATIONAL S.A.
57 bis, rue de Versailles
91400 ORSAY - FRANCE
Tel. +33 (0)1 69 86 11 12
sales-marketing@latty.com

LATTY ARGENTINA S.A. *
Nuestra Sra. de la Merced 5334
(1678) CASEROS PCIA. DE BS. AS.
ARGENTINE
Tel. +54 (11) 4734 8481
ventas@latty.com.ar

LATTY BELGIUM S.A./N.V.
Chaussée de Namur 92 bte 07
1300 WAVRE - BELGIQUE
Tel. +32 (0)10 24 62 08
info@latty.be

LATTY DICHTUNGSTECHNIK A.G. *
Henzmannstrasse 39
4800 ZOFINGEN - SUISSE
Tel. +41 (0)62 752 20 84
latty@Bluewin.ch

LATTY IBERICA S.L. ESTANQUEIDAD
Pedro IV, 29-35, 4º 6º
08018 BARCELONA - ESPAGNE
Tel. +34 (93) 356 99 90
latty@latty.es

LATTY INTERNATIONAL Ltd *
Westfield Road - RETFORD
Notts, DN22 7BT - ANGLETERRE
Tel. +44 (0)1 777 708836
sales@latty.co.uk

LATTY MAROC TECHNISEALS S.A.R.L. *
51, rue Hadj Ahmed Balafrej -
B.P. 3167
20290 CASABLANCA - MAROC
Tel. +212 (0)5 22 24 80 90
lattymaroc@menara.ma

LATTY 2RS GmbH *
Im Auel 22
D-53783 - EITORF
ALLEMAGNE
Tel. +49 (0)2243 / 84658-0
latty2rs@latty.de

LATTY SOUTH AFRICA Ltd *
108 Billingham Rd, Founders View South
Modderfontein, Edenvale, 1610
AFRIQUE DU SUD
Tel. +27 (0)11 452 9755
support@latty.co.za

LATTY Seal Services
Centres de Services, réparation et
reconditionnement de garnitures mécaniques

LATTY MECASEAL
2, impasse du Crachet
Zone Artisanale
59193 ERQUINGHEM - LYS
FRANCE
Tel. +33 (0)3 20 77 12 89
lattyseal.service@latty.com

LATTY MECANETANCHE
174, rue des Saules
Z.I. Le Chapelier
38110 SAINT-JEAN DE SOUDAIN
FRANCE
Tel. +33 (0)4 74 97 01 09
lattyseal.service@latty.com



Garniture mécanique
LATTYsealis

*Filiales possédant un atelier de réparation et de reconditionnement de garnitures mécaniques.



SITE DE PRODUCTION
1, rue Xavier Latty - F-28160 BROU, FRANCE
Tel. +33 (0)2 37 44 77 77. Fax. +33 (0)2 37 44 77 99
customerservice@latty.com

www.latty.com

