

Montage cartouche

CARTSEAL B 25

Étanchéité dynamique par garniture mécanique sécable

GARNITURE MÉCANIQUE SÉCABLE

- UNIQUEMENT DEUX SOUS-ENSEMBLES À MANIPULER
- PRÉRÉGLÉE EN USINE, AUCUN RÉGLAGE À FAIRE AU MOMENT DU MONTAGE. DIMINUTION DES TEMPS D'ARRÊT DE PRODUCTION
- PAS DE COLLAGE DES ÉLASTOMÈRES À PRÉVOIR
- VERSION POUCE SUR DEMANDE



PARAMÈTRES DE FONCTIONNEMENT (NON ASSOCIÉS)

Pression : 0 à 17 bar
Température : -20 °C à 170°C
Vitesse : 15 m/s

COMPOSITION

Bride, chemise, vis : acier inoxydable 316 (1.4401)
Ressort : hastelloy C
Joint torique : FKM
Face du grain fixe : carbone ou carbure de silicium
Face du grain tournant : carbure de silicium

TYPES D'INDUSTRIES

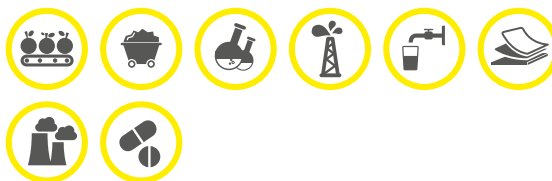

FLUIDES

Tous fluides corrosifs, abrasifs et légèrement colmatants.

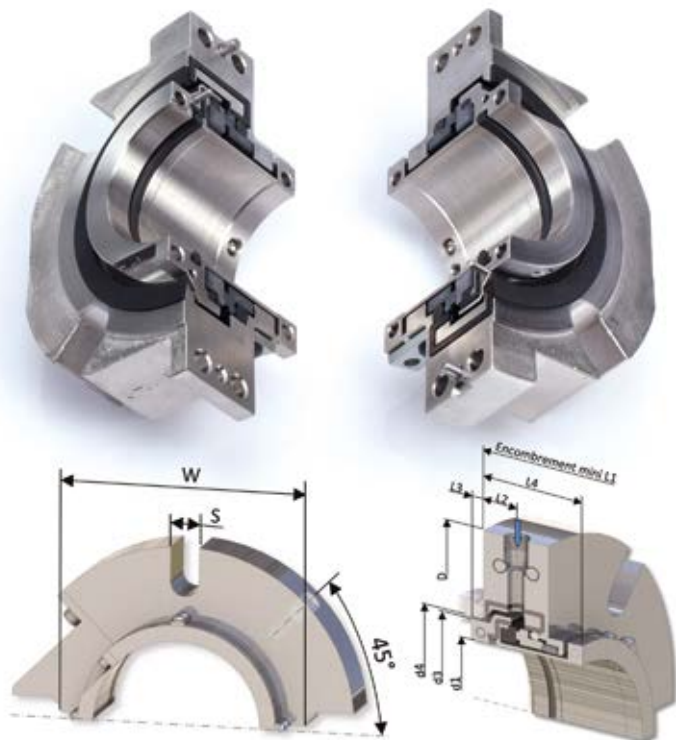

d1+0/-0.05	d3	d4 mini	d4 maxi	L1	L2	L3	L4	D	S	W
45	65.1	66.68	76.20	64	16.7	6.35	54	140	14.3	84.9
48 - 50	68.2	68.85	79.38	64	16.7	6.35	54	140	14.3	90.5
55	77.8	79.4	88.9	64	16.7	6.35	54	159	17.4	100
60 - 62	81	85.73	95.25	64	16.7	6.35	54	165	17.4	104.8
65	85	88.9	98.4	64	16.7	6.35	54	165	17.4	112.8
68	90.5	92.08	104.78	64	16.7	6.35	54	169	17.4	112.8
70	90.5	92.08	104.77	64	16.7	6.35	54	197	17.4	112.8
71	93.6	96.8	107.9	64	16.7	6.35	54	198	17.4	122.2
75	96.8	100	111.1	64	16.7	6.35	54	203	17.4	125.4
80	106.4	108	120.65	72	20.6	7.14	62	210	20.6	131.8
87	112.7	114.3	127	72	20.6	7.14	62	216	20.6	138.1
90	115.9	117.5	130.2	72	20.6	7.14	62	219	20.6	141.3
95	117.5	119.05	130.18	72	20.6	7.14	62	222	20.6	144.5
100	125.4	127	136.52	72	20.6	7.14	62	224	20.6	147.6
110	135	136.5	149.2	72	20.6	7.14	62	235	20.6	163.5
115	140.5	142.9	155.6	72	20.6	7.14	62	248	20.6	173
120	143.7	146.05	158.75	72	20.6	7.14	62	248	20.6	176.2
125	157.2	160.3	171.4	96.8	23.4	9.5	77.8	273**	23.8	185.7
140	169.9	173	184.1	97	23.4	9.5	78	292	23.8	198.4
145	176.2	179.4	193.7	96.8	23.4	9.5	77.8	305**	23.8	207.2
150	182.6	185.7	200	96.8	23.4	9.5	77.8	311**	23.8	214.3
160	195.3	198.4	212.7	96.8	23.4	9.5	77.8	311**	23.8	223.8
180	214.3	217.5	231.8	101.6	23.4	9.5	82.6	343**	23.8	247.6
219	250.8	254	269.9	101.6	23.4	9.5	82.6	432**	31.7	285.8

* Paramètres non associés

** Dimensionnel utilisant une extension

Les paramètres température, pression et vitesse maximum indiqués dans ce document ne peuvent en aucun cas être associés.

